

## Benutzerhandbuch

# Perfecto<sub>2</sub><sup>TM</sup> Series

Sauerstoffkonzentratoren mit SensO<sub>2</sub>  
HomeFill<sup>®</sup> II-kompatibel

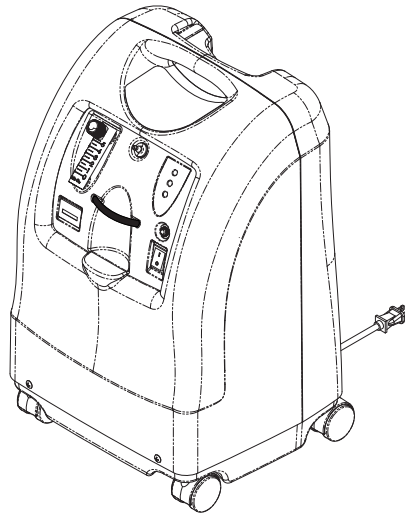

**Modell IRC5PO2AW**

**Modell IRC5PAW**

**Händler:** Dieses Handbuch MUSS dem Endbenutzer übergeben werden.

**Benutzer:** Lesen Sie bitte VOR Verwendung dieses Produktes dieses Handbuch und bewahren Sie es für den weiteren Gebrauch auf.

Weitere Informationen zu Produkten,  
Teilen und Serviceleistungen von Invacare  
erhalten Sie unter [www.invacare.de](http://www.invacare.de)



**Yes, you can.**

## WARNUNG

---

### **WARNUNG**

Verwenden Sie dieses Produkt oder irgendein verfügbares Sonderzubehör NICHT, ohne zuvor diese Anweisungen, sowie alle anderen Bedienungsunterlagen, wie das Benutzerhandbuch, das Wartungshandbuch oder die zusammen mit diesem Produkt oder dem Sonderzubehör gelieferten Hinweisblätter vollständig gelesen und verstanden zu haben. Wenn Sie die Warnhinweise, Vorsichtshinweise oder Anweisungen nicht verstehen, wenden Sie sich an medizinisches Fachpersonal, einen Fachhändler oder an qualifiziertes technisches Personal, bevor Sie dieses Produkt in Betrieb nehmen – ansonsten kann es zu Verletzungen oder Sachbeschädigungen kommen.

### **ZUBEHÖR-WARNUNG**

Die Produkte von Invacare werden speziell für den Gebrauch mit Invacare-Zubehör entwickelt und hergestellt. Von anderen Herstellern entworfenes Zubehör wurde von Invacare nicht getestet und wird daher nicht für die Verwendung mit Produkten von Invacare empfohlen.

## **ZUBEHÖR**

Dieses Gerät kann mit zahlreichen unterschiedlichen Typen von Atemluftbefeuchtern, Sauerstoffschläuchen, Kanülen und Masken betrieben werden. Sie sollten in Ihrem lokalen Fachhandel erfragen, welche dieser Geräte sich am besten für Sie eignen. Dort werden Sie auch Informationen über die richtige Anwendung, Wartung und Reinigung erhalten.

*HINWEIS: Aktualisierte Versionen dieses Handbuchs finden Sie unter [www.invacare.com](http://www.invacare.com).*

---

# INHALTSVERZEICHNIS

<b>ZUBEHÖR .....</b>	<b>102</b>
<b>BESONDERE HINWEISE .....</b>	<b>105</b>
<b>PLATZIERUNG DES AUFKLEBERS .....</b>	<b>107</b>
<b>ABSCHNITT 1—ALLGEMEINE RICHTLINIEN ..</b>	<b>108</b>
Hochfrequenzstörungen .....	110
<b>ABSCHNITT 2—</b>	
<b>LEISTUNGSMERKMALE .....</b>	<b>112</b>
<b>ABSCHNITT 3—UMGANG MIT DEM GERÄT ...</b>	<b>113</b>
Auspacken .....	113
Überprüfung .....	113
Lagerung .....	114
<b>ABSCHNITT 4—TECHNISCHE</b>	
<b>BESCHREIBUNG .....</b>	<b>115</b>
<b>ABSCHNITT 5—TYPISCHE</b>	
<b>PRODUKTPARAMETER .....</b>	<b>116</b>
<b>ABSCHNITT 6—</b>	
<b>BEDIENUNGSANLEITUNG .....</b>	<b>120</b>
Einführung .....	120
Standortwahl .....	120
Inbetriebnahme .....	121
Flussrate.....	124
Anzeige Sauerstoffreinheit SensO <sub>2</sub> - Modell IRC5PO2AW ..	125
Inbetriebnahme des Konzentrators .....	126
Beschreibung Anzeigeleuchten - Modell IRC5PAW .....	127
Betriebsstundenzähler .....	127
<b>ABSCHNITT 7—WARTUNG .....</b>	<b>128</b>

---

# INHALTSVERZEICHNIS

Routine-Wartung .....	128
<b>ABSCHNITT 8—ANLEITUNG ZUR FEHLERSUCHE .....</b>	<b>132</b>
<b>ABSCHNITT 9—ALS OPTION ERHÄLTliches ZUBEHÖR .....</b>	<b>135</b>
<b>RECYCLINGHINWEISE .....</b>	<b>136</b>
<b>EINGESCHRÄNKTE GARANTIE .....</b>	<b>136</b>

## BESONDERE HINWEISE

In dieser Anleitung werden Signalwörter verwendet, welche Gefahren oder unsichere Vorgehensweisen, welche Verletzungen und Beschädigungen hervorrufen können, kennzeichnen. Die Definitionen der Signalwörter finden Sie in der folgenden Tabelle.

SIGNALWORT	BEDEUTUNG
GEFAHR	Bezeichnet eine unmittelbar gefährliche Situation, die, wenn sie nicht vermieden wird, zu schweren oder tödlichen Verletzungen führt.
WARNUNG	Bezeichnet eine potenziell gefährliche Situation, die, wenn sie nicht vermieden wird, zu schweren oder tödlichen Verletzungen führen kann.
VORSICHT	Bezeichnet eine potenziell gefährliche Situation, die, wenn sie nicht vermieden wird, zu Sachschäden oder geringfügigen Verletzungen oder beidem führen kann.

---

### HINWEIS

Die in diesem Dokument enthaltenen Informationen können ohne Ankündigung verändert werden.

---

#### **GEFAHR**

**Den Benutzern ist das RAUCHEN während der Verwendung dieses Produkts UNTERSAGT. Sorgen Sie dafür, dass keine Streichhölzer, brennenden Zigaretten oder andere Zündquellen in den Raum gelangen, in dem sich das Produkt befindet und halten Sie diese fern von Orten, an denen Sauerstoff austritt.**

---

## BESONDERE HINWEISE

---

### **GEFAHR**

**Schilder mit der Aufschrift RAUCHEN VERBOTEN sollten deutlich sichtbar angebracht werden. Textilien und andere Materialien, die normalerweise nicht brennen würden, werden in mit Sauerstoff angereicherter Luft leicht entzündet und brennen mit großer Intensität. Die Missachtung dieser Warnung kann zu schweren Bränden und Sachschäden führen sowie körperliche Verletzungen oder den Tod verursachen.**

---

### **VORSICHT**

„Vorsicht: Gesetzlich kann der Erwerb dieses Geräts auf den Verkauf an einen Arzt oder auf dessen Anordnung bzw. an jede/n andere/n Fachmann/frau eingeschränkt sein, gemäß den jeweils geltenden gesetzlichen Vorschriften, unter denen er/sie praktiziert.“

Invacare empfiehlt für den Fall eines Stromausfalls, eines Alarmzustands oder eines technischen Fehlers, eine alternative Quelle zur zusätzlichen Sauerstoffversorgung vorzuhalten. Konsultieren Sie Ihren Arzt oder Händler hinsichtlich der nötigen Eigenschaften eines Reservesystems.

Dieses Gerät ist als Sauerstoffergänzung zu verwenden und wird nicht als lebensunterstützend oder lebenserhaltend betrachtet.

---

# PLATZIERUNG DES AUFKLEBERS



Das Etikett mit der  
Seriennummer befindet sich  
auf dem Einlass des  
Resonators

Das Typenschild  
befindet sich auf der  
Rückseite, in  
Bodennähe

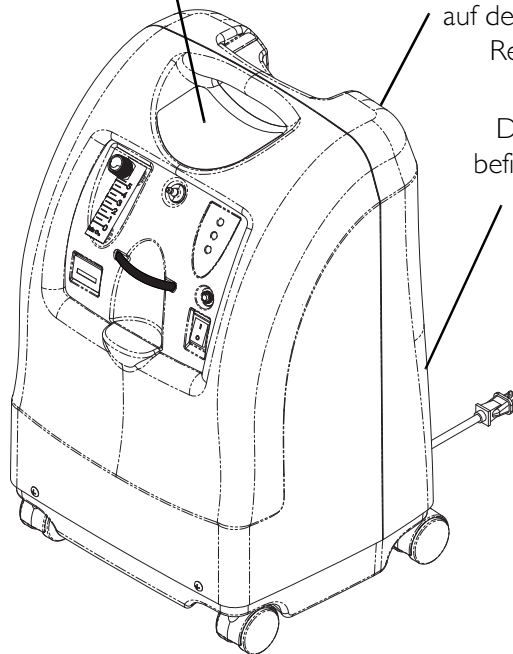

## **ABSCHNITT I—ALLGEMEINE RICHTLINIEN**

Um eine sichere Installation, den Zusammenbau und den Betrieb des Perfecto<sub>2</sub> Konzentrators zu gewährleisten, **MÜSSEN** diese Anweisungen befolgt werden.

---

### **⚠️ WARNUNG**

Dieses Kapitel enthält wichtige Informationen für den sicheren Betrieb und die sichere Verwendung dieses Produkts.

---

### **⚠️ GEFAHR**

Gefahr eines Stromschlags. Das Gerät **NICHT** auseinander nehmen. Wartungsarbeiten dürfen nur von qualifiziertem Servicepersonal durchgeführt werden. Keine durch den Benutzer zu wartenden Teile.

**REDUZIERUNG DES RISIKOS VON  
VERBRENNUNGEN, STROMSCHLÄGEN, BRÄNDEN  
ODER KÖRPERVERLETZUNGEN.**

**Nicht beim Baden verwenden. Bei ärztlich vorgeschriebener kontinuierlicher Verwendung, MUSS der Konzentrator in einem anderen Raum, mindestens 2,5 m (7 Fuß) von der Badewanne entfernt stehen.**

**Den Konzentrator im nassen Zustand NICHT berühren.**

**Gerät NICHT an einem Ort aufstellen bzw. aufbewahren, wo es in Wasser oder eine andere Flüssigkeit fallen kann.**

**NICHT nach einem Gerät greifen, das ins Wasser gefallen ist. SOFORT den Stecker aus der Steckdose ziehen.**

---



**⚠ GEFAHR**

Wenn am Konzentrator ein Kabel oder ein Stecker beschädigt ist, wenn der Konzentrator nicht ordnungsgemäß arbeitet, wenn der Konzentrator fallen gelassen oder beschädigt wurde oder ins Wasser gefallen ist, muss qualifiziertes Servicepersonal zur Überprüfung und ggf. Reparatur benachrichtigt werden.

Eine spontane und heftige Entzündung kann eintreten, falls Öl, Schmiermittel oder Fettstoffe in Kontakt mit unter Druck stehendem Sauerstoff kommen. Diese Stoffe **MÜSSEN** von Sauerstoffkonzentrator, Schläuchen und Anschlüssen sowie allen anderen Sauerstoffgeräten fern gehalten werden. **KEINE** Schmiermittel, Öle etc verwenden, es sei denn, dies wird von Invacare ausdrücklich empfohlen.

---

## **Betriebsinformationen**

Invacare empfiehlt für eine optimale Leistung, dass jeder Konzentrator mindestens jeweils 30 Minuten laufen sollte. Kürzere Betriebszeiten können die maximale Nutzungsdauer des Produkts reduzieren.

Die Sauerstoffschläuche, Kabel sowie das Gerät nicht mit Gegenständen, wie Woldecken, Betbezügen, Stuhlkissen oder Kleidungsstücken bedecken und von heißen oder beheizten Oberflächen, wie Heizöfen, Herdplatten u. ä. elektrischen Geräten fernhalten.

Den Konzentrator **NICHT** durch Ziehen am Netzkabel bewegen oder verschieben.

**NIE** irgendwelche Gegenstände oder Flüssigkeiten in Öffnungen des Gerätes einführen, bzw. eindringen lassen.

Invacare empfiehlt die Verwendung knicksicherer Sauerstoffschläuche mit einer max. Länge von 15,2 m (50 Fuß) zusammen mit diesem Produkt.

## ABSCHNITT I—ALLGEMEINE RICHTLINIEN

---

Keine durch den Benutzer zu wartenden Teile.

Ausgenommen sind Objekte, die der gewöhnlichen Wartung unterliegen. Für die durch den Benutzer zu wartenden Objekte, siehe Kapitel "Wartung".

Am Netz angeschlossene Geräte sollten NIEMALS aus den Augen gelassen werden. Stellen Sie sicher, dass der Perfecto<sub>2</sub> ausgeschaltet ist, wenn er nicht verwendet wird.

Strenge Aufsicht ist erforderlich, wenn dieses Produkt in der Nähe von Kindern oder körperbehinderten Personen verwendet wird.

Bei Patienten, die Alarmhinweise nicht sehen oder hören oder ihr Unbehagen nicht mitteilen können, kann bei der Verwendung dieses Gerätes zusätzliche Überwachung oder Aufmerksamkeit notwendig sein.

Den Konzentrator NICHT parallel oder in Reihe mit anderen Sauerstoffkonzentratoren oder Sauerstofftherapiegeräten schalten.

### **Hochfrequenzstörungen**

Dieses Gerät wurde getestet und im Einklang mit den EMV-Richtlinien IEC/EN 60601-1-2 für geeignet befunden. Diese Grenzwerte bieten einen angemessenen Schutz gegen elektromagnetische Störungen in einer typischen medizinischen Einrichtung.

---

## ABSCHNITT I—ALLGEMEINE RICHTLINIEN

---

An anderen Geräten kann es unter Umständen auch bei elektromagnetischen Strahlungen, die die oben genannten Standards nicht überschreiten, zu Störungen kommen. Schalten Sie den Perfecto<sub>2</sub> aus, um festzustellen, ob die Strahlungen des Perfecto<sub>2</sub> Störungen hervorrufen. Sollten Störungen an einem anderen Gerät/anderen Geräten aufhören, so verursacht der Perfecto<sub>2</sub> diese Störung. In einigen wenigen Fällen, kann die Störung durch eine der folgenden Maßnahmen behoben oder eingedämmt werden:

- Umstellen, Versetzen oder Vergrößern des Abstands zwischen den Geräten.
- Anschluss des Geräts an eine Steckdose oder einen Stromkreislauf, der von dem des anderen Gerätes/der anderen Geräte getrennt ist.

Jegliche Funkenbildung in der Nähe medizinischer Sauerstoffgeräte vermeiden. Hierzu gehören auch Funken, die durch statische Elektrizität (Reibung) entstehen.

## ABSCHNITT 2— LEISTUNGSMERKMALE

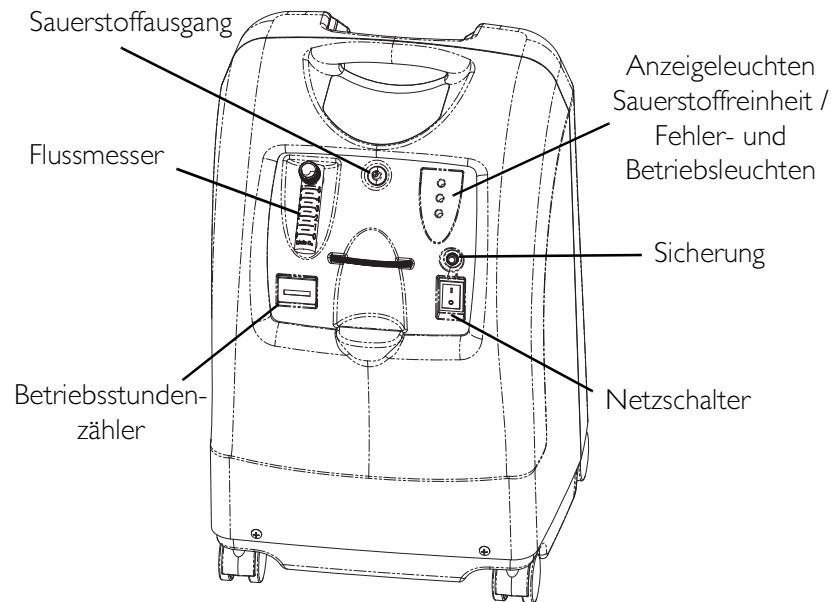

### RÜCKANSICHT

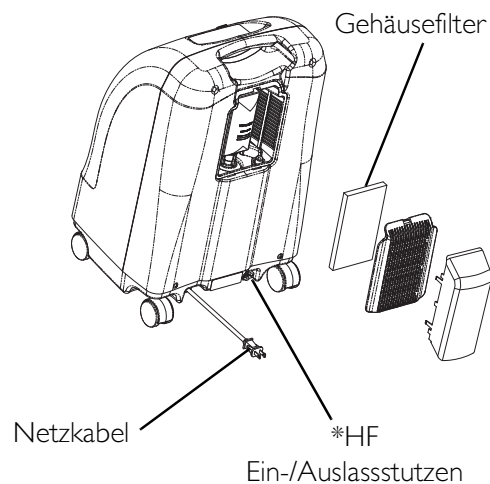

*\*HINWEIS: Dieser Ausgangsanschluss ist nur für die Befüllung von Sauerstoffflaschen mit dem HomeFill II Sauerstoffkompressor zu verwenden. Der Ausgangsanschluss beeinflusst die Konzentratorleistung nicht. Anweisungen hinsichtlich Anschluss und Betrieb befinden sich im Benutzerhandbuch des HomeFill II, Artikelnummer 1145804. Bei Nichtgebrauch sollte der mit dem Konzentrator gelieferte Stopfen in den Ausgangsanschluss gesteckt werden. Kontaktieren Sie Ihren Invacare-Händler für weitere Informationen zum HomeFill II.*

## ABSCHNITT 3—UMGANG MIT DEM GERÄT

Der Konzentrator sollte **IMMER** aufrecht transportiert werden, um das Gehäuse während des Transports nicht zu beschädigen.

Wird der Konzentrator auf gewöhnlichem Versandweg verschickt, sind bei Invacare zusätzliche Kartons erhältlich.

### Auspacken

*HINWEIS: Für dieses Verfahren, siehe ABBILDUNG 3.1.*

1. Überprüfen, ob der Karton oder sein Inhalt offensichtliche Schäden aufweist. Bei sichtbaren Beschädigungen, den Transporteur oder Ihren Händler benachrichtigen.
2. Das gesamte lose Verpackungsmaterial vom Karton entfernen.
3. Alle Einzelteile vorsichtig aus dem Karton herausnehmen.

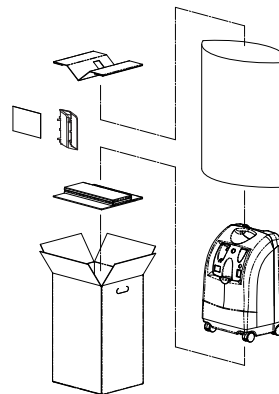

**ABBILDUNG 3.1**  
Auspacken

*HINWEIS: Lassen Sie den Sauerstoffkonzentrator solange in der Verpackung, bis der Einsatz des Konzentrators **ERFORDERLICH** wird.*

### Überprüfung

1. Das Äußere des Sauerstoffkonzentrators auf Einkerbungen, Dellen, Kratzer oder sonstige Beschädigungen untersuchen. Alle Teile prüfen.

## **Lagerung**

1. Den wieder verpackten Sauerstoffkonzentrator in einem trockenen Bereich lagern.
2. KEINE anderen Gegenstände auf die Oberseite des wieder verpackten Konzentrators legen.

## **ABSCHNITT 4—TECHNISCHE BESCHREIBUNG**

Der Invacare Perfecto<sub>2</sub> Konzentrator ist zur Verwendung bestimmt durch Patienten mit Atemwegstörungen, die eine zusätzliche Sauerstoffversorgung benötigen. Das Gerät ist nicht als lebenserhaltend oder lebensunterstützend gedacht.





Die Sauerstoffkonzentration des ausfließenden Gases schwankt zwischen 87% und 95,6%. Der Sauerstoff wird dem Patienten durch die Verwendung einer Nasenkanüle zugeführt.

Der Invacare Perfecto<sub>2</sub> Konzentrator verwendet zur Produktion des Sauerstoffgases ein Molekularsieb und das Druckwechseladsorptionsverfahren. Umgebungsluft tritt in das Gerät ein, wird gefiltert und dann komprimiert. Die komprimierte Luft wird dann in eines der beiden Stickstoffadsorbierenden Siebbetten geleitet. Konzentrierter Sauerstoff tritt am anderen Ende des aktiven Siebbetts aus und wird in ein Sauerstoffreservoir geführt, von wo aus der dem Patienten zugeführt wird.

Der Invacare Perfecto<sub>2</sub> Konzentrator kann durch den Patienten in heimischer Umgebung oder in einer medizinischen Einrichtung verwendet werden. Das Gerät arbeitet mit normaler Netzspannung von 230 V/50 Hertz.

Auf Anfrage werden Wartungsinformationen ausschließlich an qualifiziertes technisches Personal ausgehändigt.

## ABSCHNITT 5—TYPISCHE PRODUKTPARAMETER

	Wechselspannung
	Vollisoliert, Schutzklasse BF
<b>I</b>	Ein
<b>O</b>	Aus
	Achtung! Begleitpapiere beachten
	Rauchen verboten
	Doppelt isoliert, Klasse II
<b>IPX0</b>	Nicht geschützt
Elektrische Anforderungen:	230 VAC ± 10% (253 VAC/207 VAC), 50 Hz
Nennstromaufnahme:	1,4 A
Schallpegel:	39,5 dBA im Durchschnitt
Höhenlage:	Bis zu 1.828 Meter (6.000 Fuß) über dem Meeresspiegel ohne Verminderung der Konzentrationsniveaus. Nicht zur Verwendung oberhalb von 1.828 Metern (6.000 Fuß) empfohlen
Sauerstoffleistungskonzentrationsniveaus:	Alle IRC5PO2AW Modelle 87% bis 95.6% bei 0,5 bis 5 l/min
<i>HINWEIS: Die angegebenen Konzentrationsniveaus wurden nach einer Betriebsdauer von ca. 30 Min. erreicht.</i>	



## ABSCHNITT 5—TYPISCHE PRODUKTPARAMETER



Maximaler Ausgangsdruck:	34,5 kPa ± 3,45 kPa (5 psi ± 0,5 psi)
Durchflussbereich:	0,5 bis 5 l/min (Maximum). Bei Flussraten unter 1 l/min, empfehlen wir die Verwendung des Invacare Kinder-Befeuchter/Durchflussregler Zubehörs (IRCPFI6AW).
Niedrig-Fluss-Alarm:	0 l/min bis 0,5 l/min Schneller Signalton (Kein Zubehör angeschlossen).
Durchschnittlicher Stromverbrauch Stromverbrauchverbrauch:	300 W 280 W bei ≤ 3 l/min
Druckentlastung wirksam bei:	241 kPa ± 24,1 kPa (35 psi ± 3,5 psi)
Verringerung der maximal zulässigen Flussrate unter einem Gegendruck von 7 kPa:	0.7 l/min
Filter:	Gehäuse, Auslass-HEPA und Kompressoreinlass
Sicherheitssystem:	Überspannungs - oder Stromschutzabschaltung. Abschaltung des Kompressors bei Überhitzung. Alarm und Abschaltung des Kompressors bei Überdruck. Alarm und Abschaltung des Kompressors bei Unterdruck. Batteriefreier Netzausfall-Alarm. SensO <sub>2</sub> Sauerstoffsystem (ModellSensO <sub>2</sub> ) Niedrig-Fluss-Alarm.
Breite:	38,1 cm ± 1 cm (15 Zoll ± 3/8 Zoll)
Höhe:	58,4 cm ± 1 cm (23 Zoll ± 3/8 Zoll)
Tiefe:	30,5 cm ± 1 cm (12 Zoll ± 3/8 Zoll)
Gewicht:	20.5 kg ± 1 kg (45 lbs ± 2 lbs)
Versandgewicht:	22.7 kg ± 1 kg (50 lbs ± 2 lbs)
Umgebungstemperatur Temperatur:	10°C – 35°C bei 20 – 60% relativer Luftfeuchtigkeit
Kühlluftauslass:	Geringer als Umgebung +19 °C
Sauerstoffauslass:	Geringer als Umgebung +3°C

## ABSCHNITT 5—TYPISCHE PRODUKTPARAMETER

Gehäuse:	Stoßfestes, flamm-hemmendes Kunststoffgehäuse entsprechend UL 94-V0.
Kein AP/APG	Nicht geeignet für den Einsatz in Gegenwart brennbarer anästhetischer Mischungen.
Standards und Behördliche Zulassung:	IRC5PO2AW/IRC5PAW IEC/EN61000-3-2 IEC/EN61000-3-3, IEC/EN 60601-1, A1, A2 IEC/EN 60601-1-2 Nur IRC5PO2AW Modelle ISO8359 MDD 93/42/EEC, Anhang I und IX
Modelle mit CE-Marke	IRC5PO2AW
Elektrik:	Kein Verlängerungskabel verwendbar.
Standort:	Das Gerät mindestens 7,5 cm (3 Zoll) von Wänden, Vorhängen, Möbeln und Ähnlichem entfernt aufstellen, um ausreichende Belüftung zu gewährleisten. Tiefe Florteppiche und Heizgeräte, Heizkörper oder Heizlüfter vermeiden. Nur Bodenaufstellung.
Schlauch:	2,1 m Kanüle mit einem maximal 15,2 m langen stauchfesten Schlauch (NICHT quetschen).
Betriebszeit:	Bis zu 24 Stunden pro Tag.
Empfohlene Lager- und Versandtemperatur:	-29°C bis 65°C (-20°F bis 150°F) bei 15-95% relativer Luftfeuchtigkeit.
Umgebung:	Rauch- und rußfrei. Keine abgeschlossenen Räume (Beispiel: Keine Wandschränke).
Minimale Betriebszeit:	30 Minuten

## ABSCHNITT 5—TYPISCHE PRODUKTPARAMETER

### IRC5PO2AW ANZEIGEN

BEZEICHNUNGS- SYMBOL	SAUERST- OFFREINHEIT	ANZEIGELEUCHTEN (LED)
$O_2$	SYSTEM OKAY $O_2$ über 85% ( $\pm 2\%$ )	GRÜNES Licht
	$O_2$ zwischen 73% ( $\pm 3\%$ ) und 85% ( $\pm 2\%$ )	GELBES Licht A. GELB Dauernd leuchtend B. GELB blinkender Sensor Ausfall Qualifizierten Techniker rufen.
	SYSTEMAUSFALL $O_2$ unter 73% ( $\pm 3\%$ )	ROTES Licht Kontinuierlicher akustischer Alarm Sieve-GARD Abschaltung des Kompressors

### IRC5PAW ANZEIGEN

BEZEICHNUNGS- SYMBOL	SAUERST- OFFREINHEIT	ANZEIGELEUCHTEN (LED)
<b>I/O</b>	SYSTEM OKAY	GRÜNES Licht
	SYSTEMAUSFALL	ROTES Licht Kontinuierlicher akustischer Alarm Sieve-GARD™ Ausschaltung des Kompressors Qualifizierten Techniker rufen.

## **ABSCHNITT 6— BEDIENUNGSANLEITUNG**

### **Einführung**

Ihr Sauerstoffkonzentrator ist für die individuelle Verwendung bestimmt. Er ist ein elektronisch betriebenes Gerät, das Sauerstoff von der Raumluft trennt. Dieses Gerät liefert über eine Nasenkanüle hohe Konzentrationen von Sauerstoff direkt an den Benutzer. Klinische Studien haben dokumentiert, dass Sauerstoffkonzentratoren mit anderen Sauerstoffzuführungssystemen therapeutisch äquivalent sind.

Ihr Händler wird Sie in die Verwendung des Sauerstoffkonzentrators einweisen. Sie sollten sich bei Fragen oder Problemen hinsichtlich des Sauerstoffkonzentrators an Ihren Händler wenden. Dieses Bedienungshandbuch wird Sie über Ihren Konzentrator informieren und Ihnen bei der Benutzung Ihres Konzentrators als Nachschlagewerk dienen.

### **Standortwahl**

---

#### **⚠ WARNUNG**

NIEMALS die Luftöffnungen des Geräts blockieren oder das Gerät auf eine weiche Oberfläche stellen, wie zum Beispiel ein Bett oder ein Sofa, wo die Luftöffnungen blockiert werden können. Die Öffnungen frei von Fusseln, Haaren und Ähnlichem halten.

Das Gerät mindestens 7,5 cm (3 Zoll) von Wänden, Vorhängen, Möbeln und Ähnlichem entfernt aufstellen.

---

Einen Raum auswählen, der sich am besten für die Verwendung des Sauerstoffkonzentrators eignet. Der Konzentrator kann auf seinen Rollen problemlos von Zimmer zu Zimmer gerollt werden.

Ihr Sauerstoffkonzentrator arbeitet am besten, wenn er unter den Bedingungen betrieben wird, wie sie in Typische Produktparameter auf Seite 116 beschrieben sind. Andernfalls kann eine erhöhte Wartung des Geräts erforderlich sein. Der Lufteintritt des Geräts sollte sich in einem gut belüfteten Bereich von Luftverschmutzung und/oder Dämpfen entfernt befinden.

### **Inbetriebnahme**

1. Das Netzkabel in eine Steckdose stecken.
2. Befeuchter anschließen (sofern verschrieben)

---

### **⚠️ WARNUNG**

Befeuchter NICHT überfüllen.

NICHT die Sauerstoffeinlass- und Sauerstoffauslassverbindungen vertauschen. Das Wasser aus der Befeuchterflasche wird durch die Kanüle zurück zum Patienten strömen.

---

*HINWEIS: Nähere Angaben zu diesem Verfahren finden Sie in ABBILDUNG 6.1, ABBILDUNG 6.2 auf Seite 122 und ABBILDUNG 6.3 auf Seite 123.*

1. Deckel von der Flasche abnehmen.
2. Den Befeuchter mit destilliertem Wasser bis zu der vom Hersteller angegebenen Marke befüllen. Den Befeuchterdeckel wieder aufsetzen und fest zuschrauben.

## ABSCHNITT 6—BEDIENUNGSANLEITUNG

---



**ABBILDUNG 6.1** Auffüllen des Befeuchters

3. Einen Schraubendreher in den Öffnungsschlitz am oberen Rand der Filterzugangstür stecken und die Filterzugangstür behutsam aufhebeln (ABBILDUNG 6.2).
4. Befeuchter-Adapterschlauch nach oben ziehen und entnehmen (ABBILDUNG 6.2).
5. Die Filterzugangstür wieder einsetzen und die Lufthaube durch Einsetzen der sechs Zapfen auf der Lufthaube in die sechs Buchsen an den Seiten der Filterzugangstür einbauen.

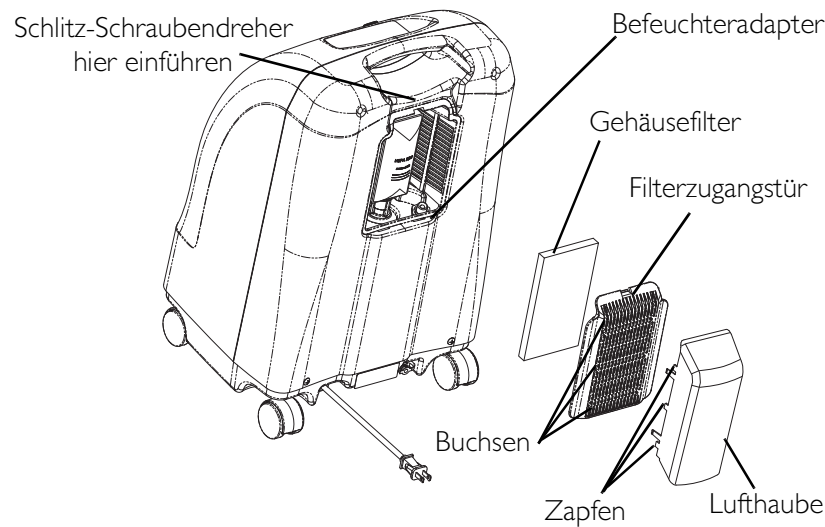

**ABBILDUNG 6.2** Befeuchteradapter

## ABSCHNITT 6—BEDIENUNGSANLEITUNG

6. Befeuchteradapter durch drehen der Flügelmutter an der Befeuchterflasche im Uhrzeigersinn an die Befeuchterflasche anbringen, bis dieser fest sitzt. Siehe Detail "A" von ABBILDUNG 6.3.
7. Befeuchterflasche/-adaptereinheit ins Befeuchterfach im Konzentrator einsetzen. Siehe Detail "B" von ABBILDUNG 6.3.
8. Sauerstoffschläuche der Befeuchterflasche/-adaptereinheit an den Sauerstoffauslassverbinder am Konzentrator anschließen. Siehe Detail "B" von ABBILDUNG 6.3.
9. Kanüle/Patientenversorgungsschlauch am Auslass der Befeuchterflasche anbringen. Siehe Detail "B" von ABBILDUNG 6.3.
10. Nach der Montage sicherstellen, dass Sauerstoff durch die Kanüle fließt.

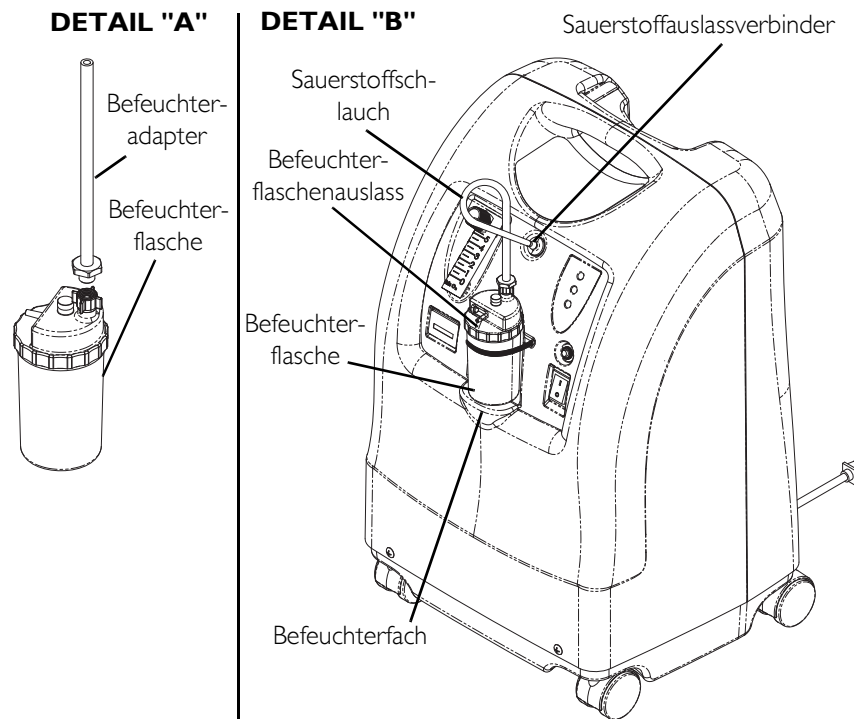

**ABBILDUNG 6.3** Befeuchterfach

## Netzschalter

*HINWEIS: Für dieses Verfahren, siehe ABBILDUNG 6.4.*

1. Den Netzschalter auf die Position EIN stellen. Alle Leuchten am Bedienfeld und der akustische Alarm reagieren eine Sekunde lang, was anzeigt, dass das Gerät ordnungsgemäß funktioniert. Nach einer Sekunde bleibt nur die GRÜNE Leuchte an.

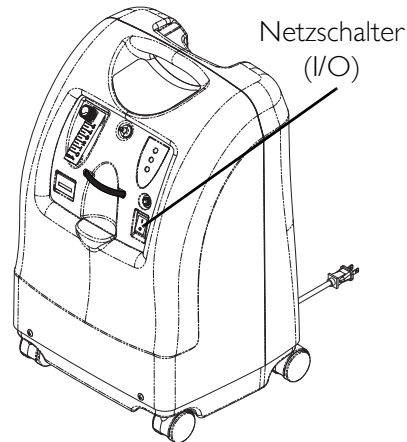

**ABBILDUNG 6.4**  
Netzschalter

## Flussrate

*HINWEIS: Für dieses Verfahren, siehe ABBILDUNG 6.5.*

*HINWEIS: Darauf achten, dass die Anzeige des Flussmessers niemals über dem ROTEN Ring steht. Ein Sauerstofffluss über 5 l/min führt zu verminderter Sauerstoffkonzentration.*

1. Den Knopf für die Flussrate bis zu der vom Arzt oder Therapeuten verschriebenen Einstellung drehen.

---

### **⚠️ WARNUNG**

Die Einstellung „l/min“ auf dem Flussmesser NUR DANN ändern, wenn vom Arzt oder Therapeuten eine Veränderung verordnet wurde.

---

*HINWEIS: Zunächst die Linie der vorgeschriebenen Flussrate auf dem Flussmesser ermitteln. Danach den Knopf für die Flussrate drehen, bis sich die Kugel auf Höhe der entsprechenden Linie befindet. Die Kugel nun auf der verschriebenen Linie (l/min) zentrieren.*



2. Wenn die Flussrate auf dem Flussmesser jemals für mehr als eine Minute unter 0,5 l/min fällt, wird der NIEDRIG-FLUSS-Alarm ausgelöst. Dabei erklingt der akustische Alarm in schneller Folge. Leitungen und Zubehör auf blockierte oder geknickte Schläuche oder eine defekte Befeuchterflasche prüfen. Nachdem der Nennfluss (über 0,5 l/min) wiederhergestellt ist, verstummt der akustische NIEDRIG-FLUSS-Alarm.

*HINWEIS: Die Verwendung einiger Zubehörteile, wie beispielsweise des pädiatrischen Zusatz-Flussmessers und des Kompressors HomeFill II, deaktiviert den Niedrig-Fluss-Alarm.*

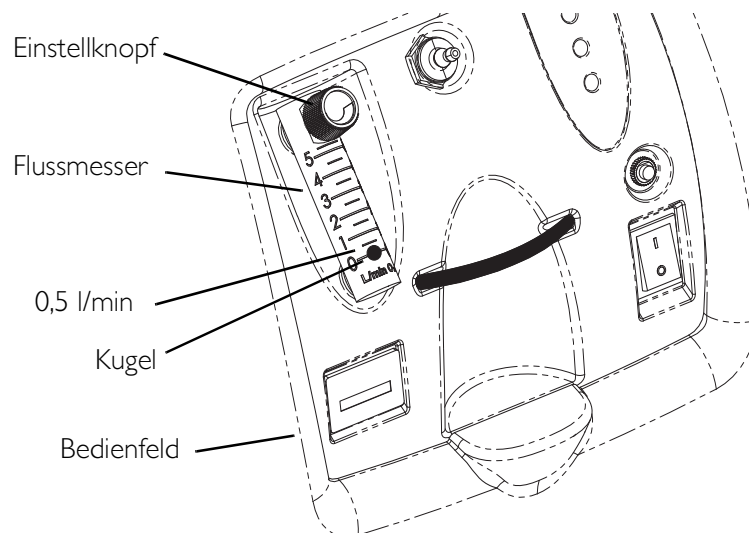

**ABBILDUNG 6.5** Flussrate

## Anzeige Sauerstoffreinheit SensO<sub>2</sub> - Modell IRC5PO2AW

Mit dieser Funktion wird die Reinheit des durch den Sauerstoffkonzentrator erzeugten Sauerstoffs überwacht. Wenn die Reinheit unter die vom Hersteller eingestellten Werte fällt, leuchten die Anzeigen auf dem Bedienfeld entsprechend auf.

## **Inbetriebnahme des Konzentrators**

*HINWEIS: Der Konzentrator kann in der Anlaufzeit (ungefähr 30 min.) benutzt werden, während die O<sub>2</sub>-Reinheit ihren Maximalwert erreicht.*

Wenn das Gerät eingeschaltet wird, leuchtet die GRÜNE Anzeige (SYSTEM IN ORDNUNG/O<sub>2</sub> höher als 85 %) auf. Nach 5 Minuten arbeitet der Sauerstoffsensor normal und steuert die Anzeigeleuchten in Abhängigkeit von den Sauerstoffkonzentrationswerten.

### **Beschreibung Anzeigeleuchten Sauerstoffreinheit - Modell IRC5PO2AW**

*HINWEIS: Für dieses Verfahren, siehe ABBILDUNG 6.6 auf Seite 127.*

GRÜNE Leuchte (O<sub>2</sub>) – Normalbetrieb.

GELBE Leuchte (⚠) – Unverzüglich Händler kontaktieren. Der Konzentrator kann weiterhin benutzt werden, sofern der Händler keine anderen Anweisungen erteilt. Dafür sorgen, dass die Sauerstoffreserve griffbereit ist.

ROTE Leuchte (⛔) – Komplette Abschaltung des Geräts. Unverzüglich auf Reserve-Sauerstoffversorgung schalten und Händler kontaktieren.

GRÜNE Leuchte – mit blinkender GELBER Anzeige - Unverzüglich Händler kontaktieren. Funktionsstörung des Sauerstoffsensors. Der Konzentrator kann weiterhin benutzt werden.

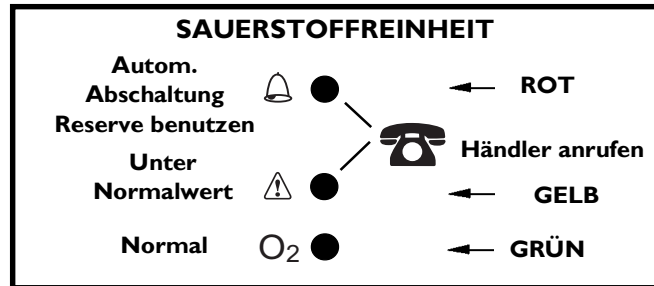

**ABBILDUNG 6.6** Beschreibung Anzeigeleuchten Sauerstoffreinheit - Modell IRC5PO2AW

## Beschreibung Anzeigeleuchten - Modell IRC5PAW

*HINWEIS: Für dieses Verfahren, siehe ABBILDUNG 6.7.*

### Modell IRC5PAW - Beschreibung Anzeigeleuchten

ROTE Leuchte (⚠) – Komplette Abschaltung des Geräts. Unverzüglich auf Reserve-Sauerstoffversorgung schalten und Händler kontaktieren.

GRÜNE Leuchte (I/O) – Ein/Aus. System in Ordnung.

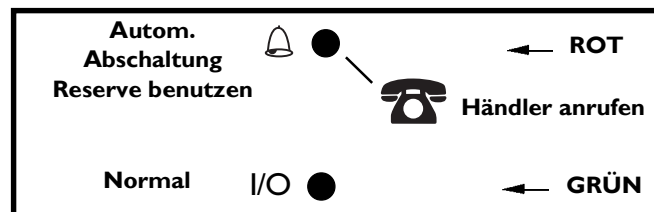

**ABBILDUNG 6.7** Beschreibung Anzeigeleuchten - Modell IRC5PAW

## Betriebsstundenzähler

Der Betriebsstundenzähler zeigt die kumulierte Zeit an, die das Gerät in Betrieb war.

## ABSCHNITT 7—WARTUNG

---

### **⚠ WARNUNG**

Invacare Konzentratoren sind besonders dafür entwickelt worden, um Routine-Präventivwartungen nur einmal im Jahr durchzuführen. Nur qualifiziertes Personal sollte am Konzentrator vorbeugende Wartung durchführen.

Konzentrator-Netzkabel vor der Reinigung aus der Steckdose ausstecken. Um einen Stromschlag zu vermeiden, das Gehäuse NICHT entfernen.

---

*HINWEIS: Die vorbeugende Wartung MUSS mindestens den Wartungsrichtlinien entsprechend durchgeführt werden. In einer Umgebung mit viel Staub und Ruß können Wartungsarbeiten u. U. öfter erforderlich sein. Siehe Aufzeichnungen über vorbeugene Wartung auf Seite 130.*

### **Routine-Wartung**

*Folgende Routine-Wartungsmaßnahmen sollten häufiger durchgeführt werden. Siehe die empfohlenen Wartungsintervalle in Abschnitt und Aufzeichnungen über vorbeugene Wartung auf Seite 130.*

### **Reinigung der Gehäusefilter**

---

### **VORSICHT**

Den Konzentrator NICHT ohne eingesetzte Filter betreiben.

---

*HINWEIS: Für dieses Verfahren, siehe ABBILDUNG 7.1 on page 129.*

*HINWEIS: Auf der Rückseite des Gehäuses befindet sich ein Gehäuse-Filter.*

1. Überprüfen Sie den Filter jeden Monat. Entnehmen Sie den Filter und reinigen Sie diesen je nach Bedarf.

*HINWEIS: Umgebungsbedingungen, aufgrund derer die Überprüfung und Reinigung des Filters in kürzeren Abständen notwendig werden können, umfassen unter anderen: Hohe Staubbelastung, Luftverschmutzung, usw.*

2. Den Filter vor dem Wiedereinbau restlos trocknen.

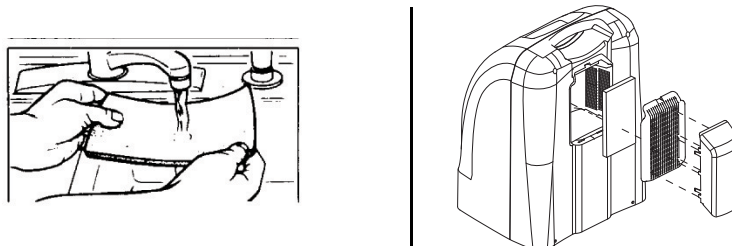

**ABBILDUNG 7.1** Reinigung der Gehäusefilter

### **Reinigung des Gehäuses**

1. Das Gehäuse mit einem milden Haushaltsreiniger und einem abriebfreien Tuch oder Schwamm reinigen.

### **Reinigung des Befeuchters**

*HINWEIS: Zur Reinigung des Befeuchters die vom Verordner zur Verfügung gestellten Anweisungen befolgen. Falls keine Anweisungen vorliegen, die nachstehenden SCHRITTE durchführen:*

1. Den Befeuchter jeden Tag reinigen.
2. Den Befeuchter mit Seifenwasser waschen und mit einer Lösung aus 10 Teilen Wasser und 1 Teil Essig ausspülen.
3. Gründlich mit heißem Wasser ausspülen und wieder mit destilliertem Wasser bis zu der am Befeuchter angegebenen Marke befüllen.

**ABSCHNITT 7—WARTUNG**

**AUFZEICHNUNGEN ÜBER VORBEUGENE WARTUNG**

Modell Nr. IRC \_\_\_\_\_ Seriennr. \_\_\_\_\_

Bei jeder Inspektion

<b>Datum der Wartung notieren</b>						
Betriebsstunden protokollieren						
Gehäusefilter reinigen						
Verschriebene Flussrate (l/min) prüfen						
<b>Jährlich, während der vorbeugenden Wartung oder zwischen Patienten</b>						
Gehäusefilter reinigen/ersetzen						
HEPA-Auslassfilters prüfen*						
Kompressor-Einlassfilter prüfen*						
Sauerstoffkonzentration prüfen						
Netzausfall-Alarm prüfen						
<b>Nach Bedarf</b>						
Wärmetauscher reinigen						
Auslassschalldämpfer ersetzen						
Kompressordeckel und Ventile ersetzen						
<b>Alle 180 Tage für Modell IRC5PAW**</b>						
Sauerstoffkonzentration prüfen						

## ABSCHNITT 7—WARTUNG

---

*\*HINWEIS: Siehe Abschnitt „Vorbeugende Wartung“ im Service-Handbuch.*

*\*\*HINWEIS: Modell nicht erhältlich in EU-Mitgliedsstaaten.*

## ABSCHNITT 8—ANLEITUNG ZUR FEHLERSUCHE

SYMPTOM:	MÖGLICHE URSACHE:	LÖSUNG:
<b>Alarm:</b>	<b>Netzausfall:</b>	
Kurze Pieptöne, lange Pause	1. Netzkabel nicht in Steckdose eingesteckt.	1. Netzkabelstecker in die Steckdose stecken.
Konzentrator funktioniert nicht, Netzschalter ein.	2. Kein Strom an der Steckdose.	2. Die Sicherungen im Haus prüfen. Wenn das Problem erneut auftritt, eine andere Steckdose verwenden.
Piep.....Piep.....	3. Stromunterbrecher ausgelöst.	3. Stromunterbrecher drücken/zurückstellen. Wenn das Problem erneut auftritt, Kundendienst anrufen.
<b>Alarm:</b> Dauerton  Konzentrator funktioniert nicht, Netzschalter ein.  Piiiiiiiiiiiiiep....	<b>Systemversagen:</b> 1. Überhitzung des Geräts wegen blockierten Lufteinlasses.  2. Ungenügende Spannung an der Steckdose.  3. Interne Reparaturen erforderlich.	1a. Die Gehäusefilter herausnehmen und reinigen.  1b. Konzentratorabstand zu Wänden, Vorhängen und Möbeln auf mindestens 10 cm erhöhen.  2. KEINE Verlängerungskabel verwenden. Andere Steckdose oder anderen Stromkreis verwenden.  3. Den Kundendienst anrufen.



## ABSCHNITT 8—ANLEITUNG ZUR FEHLERSUCHE

SYMPTOM:	MÖGLICHE URSACHE:	LÖSUNG:
<p>GELBE oder ROTE Anzeige leuchtet</p> <p>Alarm: Dauerton Nur ROTE Leuchte an.</p> <p>* Gilt nur für Modell IRC5PO2AW.</p>	1. Geringe Sauerstoffreinheit.*	1. Die Filter reinigen oder auswechseln.
	2. Knick bzw. Blockierung in Schlauch, Kanüle oder Befeuchter.*	2. Auf Knicke oder Blockierungen untersuchen. Das entsprechende Teil korrigieren, reinigen oder ersetzen. Nach erfolgter Korrektur das Gerät 60 Sekunden lang ausschalten und dann wieder einschalten.
	3. Flussmesser auf 0,5 l/min eingestellt *.	3. Bestätigen, dass der Flussmesser auf mindestens 1,0 l/min eingestellt ist. Siehe <u>Typische Produktparameter</u> auf Seite 116.
	4. Überhitzung des Geräts wegen blockierten Lufteinlasses.	4a. Die Gehäusefilter herausnehmen und reinigen. 4b. Konzentratorabstand zu Wänden, Vorhängen und Möbeln auf mindestens 10 cm erhöhen.
	5. Ungenügende Spannung an der Steckdose.	5. KEINE Verlängerungskabel verwenden. Andere Steckdose oder anderen Stromkreis verwenden.
	6. Interne Reparaturen erforderlich.	6. Den Kundendienst anrufen.
GRÜNE Leuchte - mit blinkender GELBER Anzeige.	1. Interne Reparaturen erforderlich.	1. Den Kundendienst anrufen.

## ABSCHNITT 8—ANLEITUNG ZUR FEHLERSUCHE

---

SYMPTOM:	MÖGLICHE URSACHE:	LÖSUNG:
<b>Alarm:</b> Schnell  Piep.....Piep..... Piep....Piep	<b>NIEDRIG-FLUSS- ALARM</b> Ia. Knick bzw. Blockierung in Schlauch, Kanüle oder Befeuchter.  Ib. Flussmesser auf 0,5 l/min eingestellt.	Ia. Auf Knicke oder Blockierungen untersuchen. Das entsprechende Teil korrigieren, reinigen oder ersetzen. Nach erfolgter Korrektur das Gerät 60 Sekunden lang ausschalten und dann wieder <b>EINSCHALTEN.</b>  Ib. Flussraten unter 1 l/min sind nicht empfehlenswert.

## **ABSCHNITT 9—ALS OPTION ERHÄLTliches ZUBEHÖR**

Folgendes optionelles Zubehör ist außerdem erhältlich:

- Standard Erwachsenen-Nasenkanüle, 2,1 m (7 Fuß) - M3120
- Standard Befeuchter - M5120
- PreciseRX™ Kinder-Befeuchter/Durchflussregler Zubehör - IRCPF16AW
- HomeFill II Heim-Sauerstoffkompressor - IOH200AW

## RECYCLINGHINWEISE

Dieses Produkt ist von einem umweltbewussten Hersteller geliefert worden, der gemäß der Verordnung 2002/96/CE zur Entsorgung von Elektro- bzw. Elektronikschrott (WEEE) arbeitet.

Dieses Produkt kann Stoffe enthalten, die sich für die Umwelt als schädlich erweisen könnten, falls sie an Orten (Mülldeponien) entsorgt werden, die nach der Gesetzgebung dafür nicht geeignet sind.

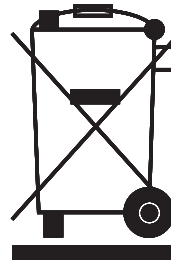

Das Symbol der „durchgestrichenen Mülltonne“ befindet sich auf diesem Produkt, um den Benutzer an die Verpflichtung zum Recycling zu erinnern.

Bitte umweltbewusst handeln und dieses Produkt am Ende seiner Nutzungsdauer einer Recyclingeinrichtung zuführen.

## EINGESCHRÄNKTE GARANTIE

### Deutschland & Eastern Europe:

Invacare Aquatec, Alemannenstraße 10, D-88316 Isny

Tel: (49) (0)75 62 7 00 0, Fax: (49) (0)75 62 7 00 66

[info@invacare-aquatec.de](mailto:info@invacare-aquatec.de)

### Österreich:

Mobitec Mobilitätshilfen GmbH, Herzog Odilostrasse 101,  
A-5310 Mondsee

Tel.: (43) 6232 5535 0, Fax.: (43) 6232 5535 4

[office@mobitec-austria.com](mailto:office@mobitec-austria.com)

[austria@invacare.com](mailto:austria@invacare.com)

### Switzerland:

Mobitec Rehab AG, Benkenstrasse 260, CH-4108 Witterswil

Tel.: (41) (0) 61 487 70 80, Fax.: (41) (0) 61 487 70 81

[office@mobitec-rehab.ch](mailto:office@mobitec-rehab.ch)

[switzerland@invacare.com](mailto:switzerland@invacare.com)